

プレキャストコンクリート防水壁

(H=2, 500)

近年のゲリラ豪雨などの異常気象による浸水対策の重要性は年々高まっており、重要インフラ設備に対する浸水防止対策は急務となっております。

一方、止水要求高さが2500mm程度の浸水対策製品はほとんど存在しておらず、安価・高性能である止水対策製品の需要は高まっております。

我々は、大断面道路トンネルのセグメント技術を生かし、有事の際でもインフラ機能を維持できるよう防水壁を開発いたしました。

(プレキャストコンクリート防水壁の特徴)

1. 高性能な品質であること（セグメント技術を生かした品質）
2. 安価であること（既存の止水対策部材と比べ、コンクリート製であるため）
3. 杭を必要としないこと
4. 2500mmまでの止水性能を有していること
5. 施工期間の短縮が可能であること
6. 各設備（ドア、ポンプ、ケーブルダクトなど）と合わせた設計が可能であること



(仕様)

部 材	仕 様	特 徴
プレキャスト防水壁	プレキャストコンクリート	H=2500までの静水圧に耐える
鉛直ブレース	溶融亜鉛メッキ (Z55)	
ボルト	ダクロタイズドボルト	

(外略図)

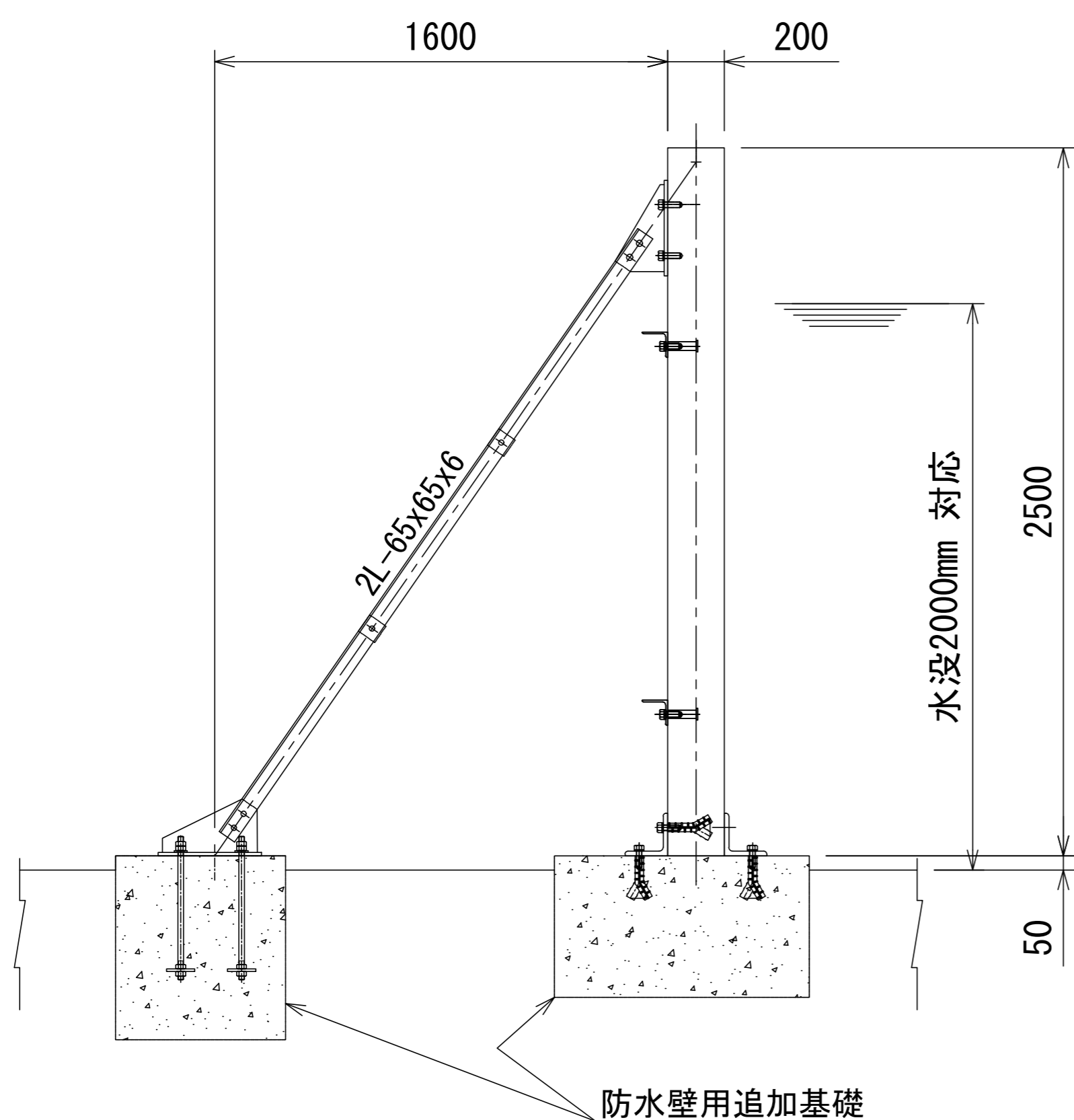
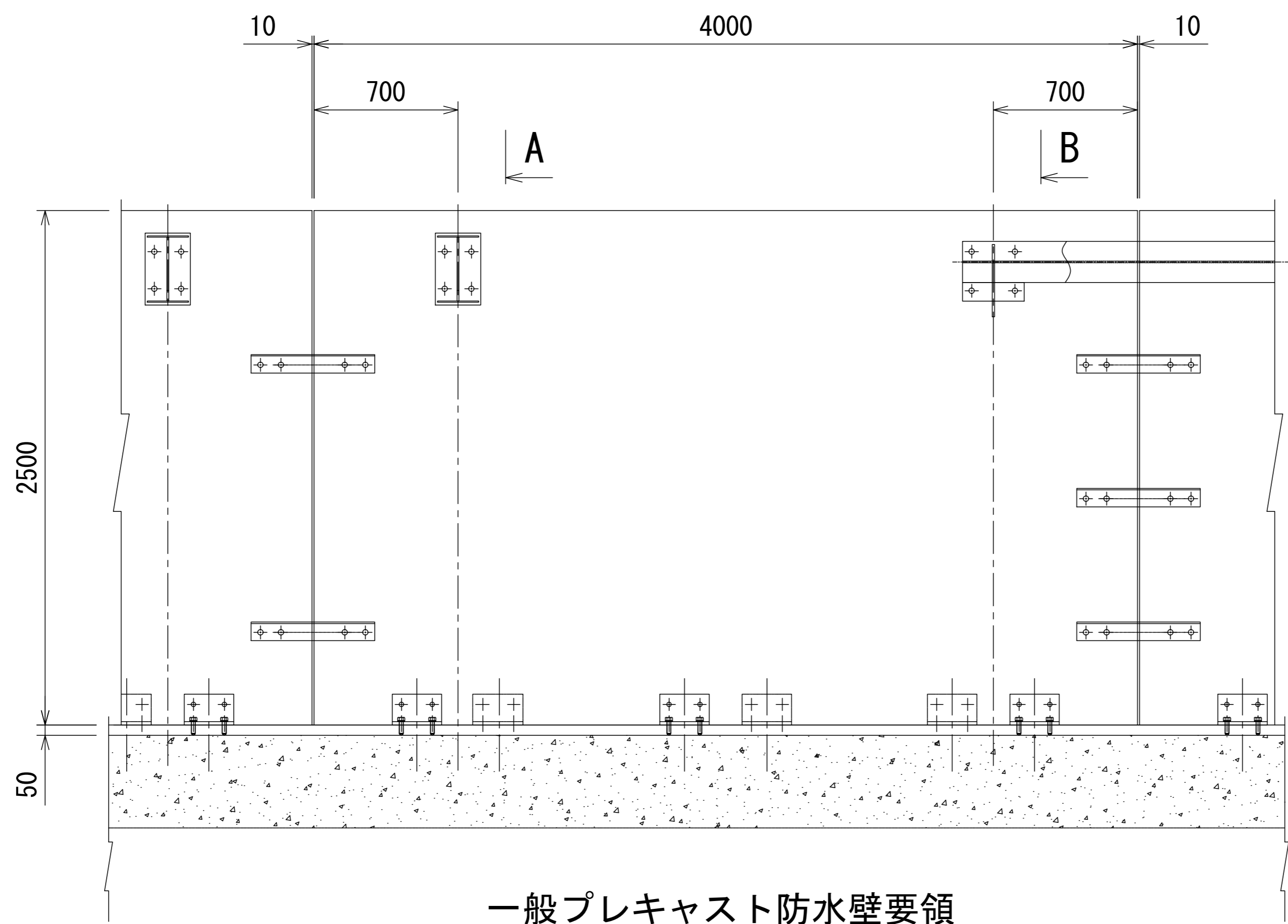

SEC. A-
(標準)

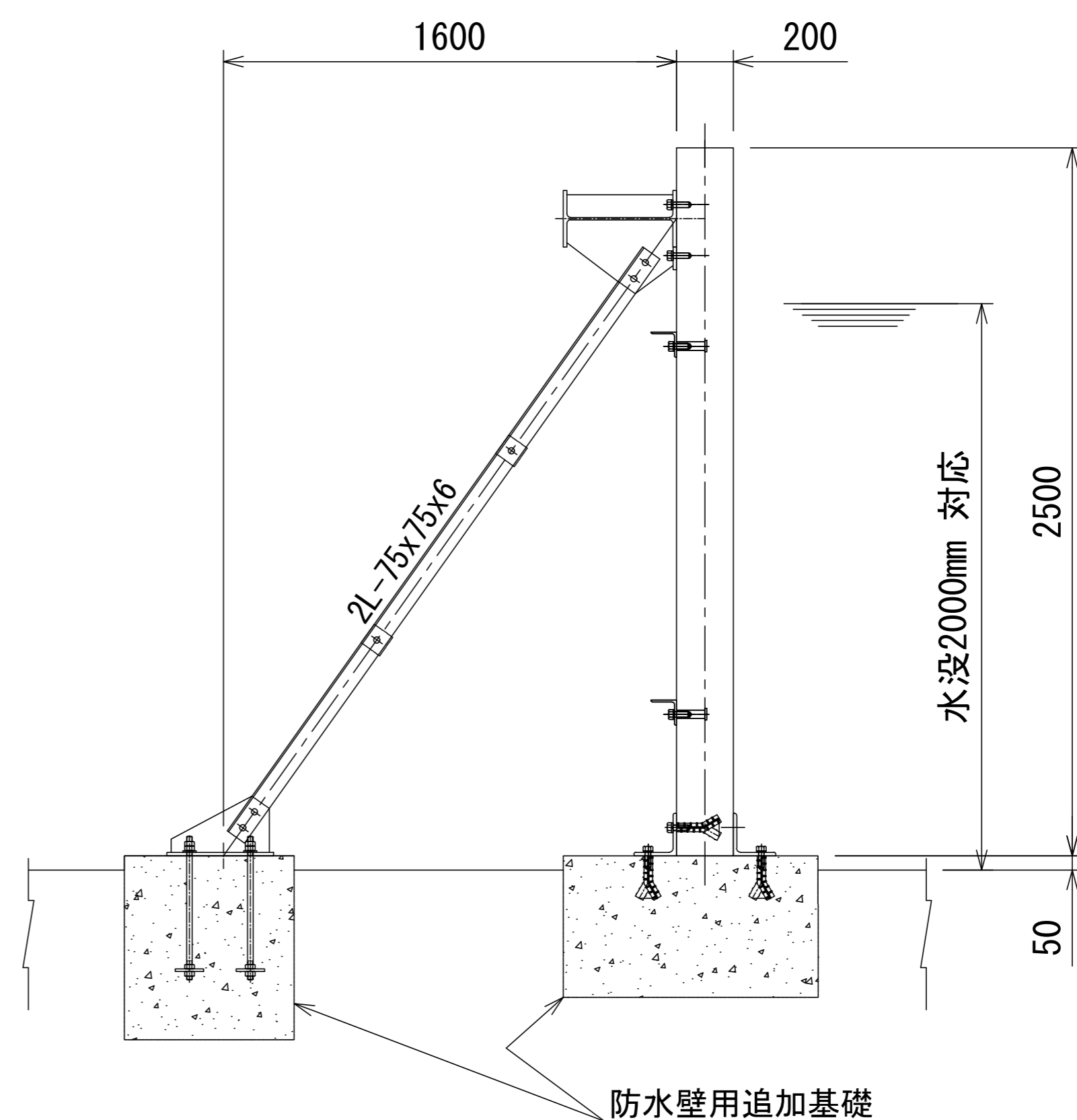

SEC. B-

【お問合せ】

株式会社IHI建材工業 営業本部営業部 三上
 TEL:050-3820-3869
 E-Mail:mikami7803@ihi-g.com

※記載の仕様・外形は、製品の改良のため予告なく変更する場合がございます。
 ※地耐力により構造が変わる場合がございます。

【製造・販売元】

株式会社IHI建材工業
IKK 〒130-0026
 東京都墨田区両国2-10-14 両国シティコア16F
 TEL : 03-6271-7211 / FAX : 03-6271-7299